

カメラハウジング 仕様・性能・定格

項目	仕様・性能・定格	備考
型式	CH-5015	内部循環
運転定格	連続	
使用環境	屋外一般	
使用温度範囲	- 20 ~ + 40	寒冷地、着雪防止、氷結防止の各仕様もあります。
使用湿度範囲	35% ~ 95%	結露無きこと
耐風速	風速 60m/秒 以下 動作可能 風速 90m/秒 以下 非破壊	
防水性能	IP55 (IEC 規格 529 準拠)	
外観塗装	白灰色 半艶塗装 マンセル N 7.0 近似色	指定色塗装、耐塩塗装も可能です。
主要部材質	ステンレス鋼	
デフロストガラス	内蔵 (20 以下で通電)	
ヒーター	内蔵 (5 以下で通電)	
ファン	内蔵 (25 以上で通電)	
クーラー	内蔵できません	内蔵できるハウジングについては別途お問い合わせ下さい。
ワイパー	内 蔵	
ノズル	内 蔵	ウォッシャーが必要です。
搭載可能カメラ	AW-E655 / WV-E850 / TC3820 / HV-D3 / ICD-S270	他のカメラはお問い合わせ下さい。
搭載可能レンズ	A42 / A36 / A24 / A20 / A18 / S18 / S15 J33a / J20a / J15a / PH33a / H20a	他のレンズはお問い合わせ下さい。
本体重量	約 45Kg	カメラ・レンズを除く
外形寸法	幅 380 mm 高 450 mm 奥行 850 mm	外観図参照 突起物を除く
内蔵電源	DC +12V /4A , -12V /2A , +5V	カメラ、レンズ用電源
レンズ インターフェイス	システム制御インターフェイス RS-422	
	レンズ制御インターフェイス アナログ	
適合回転台	PT-5200HA / PT-5601WA	
接栓	映 像 F 型 制 御 NJW-2824-RM	
消費電力	回転台の仕様書を参照して下さい。	

1 2 3 4 5 6 7 8

A B C D E F

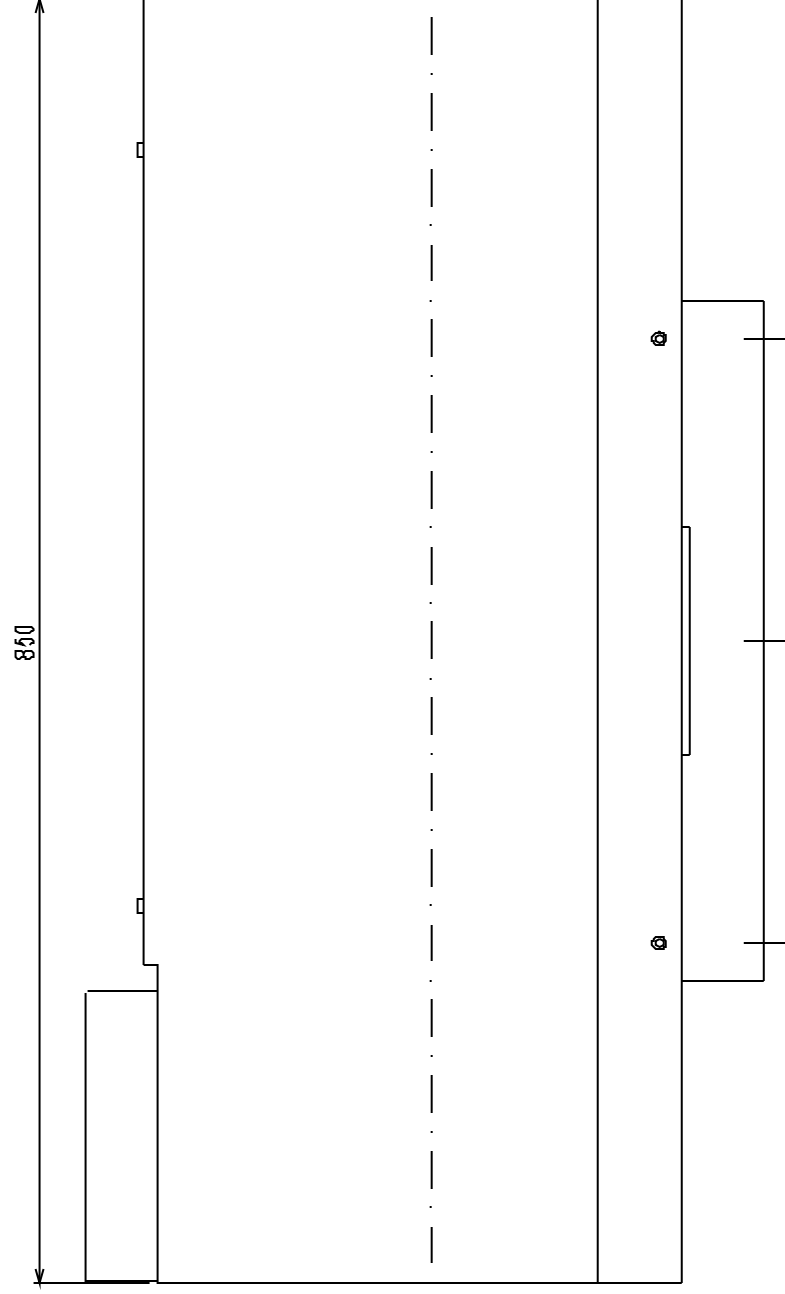
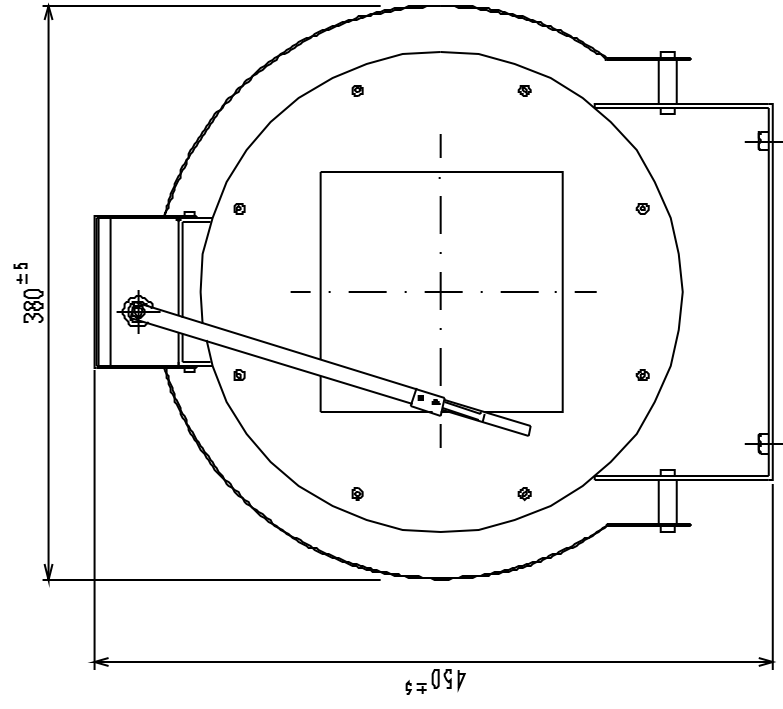

SYN		DATE	E/C CONTENTS	E/C NO.	SIGN	MATERIAL		FINISH		SCALE	DRWG NO.	
						TRACE	DESIGNED	CHECKED	APPROVED	1/5	DH-5015型	
						1999/08/02				3RD ANGLE SHEET	カメラハウジング 外観図	
						通越					UNA 00A 0302 Rev. 1.3	
											DESIGNED FOR	